

S.A.M. 308s

AUFSCHNITTHALBAUTOMAT SEMI-AUTOMATIC SLICER



schneiden
slicing



ablegen
depositing



Elektronisch gesteuerte System-Aufschnittmaschine mit servo-unterstützter, manueller Schnittgutwagenführung, Schnellspanner und automatischer Scheibenablage.

- > 4 Ablegevarianten: Quer-, Längs-, Stapel- und Rundablage, mit frei wählbarer Scheiben- und Lagenzahl.
- > Eine Ablegevariante speicherbar.
- > Leichtgängiger standard Schnittgutwagen.

Electronically controlled slicer with standard model of servo-assisted manual carriage and automatic slice depositing.

- > 4 Layout options: shingles across and down, stacks, circles, with any number of slices and layers.
- > One layout option can be stored.
- > Smooth-running standard carriage.

308s

> Optional

- > Käsekettenrahmen, Sam-Clean (Käseausstattung), Käsemesser/Teflonmesser, Schneidguthalter 220 x 350 mm, Schneidguthalter XXL 275 x 350 mm

308s

> Option

- > Cheese transport-system, SamClean-coating (for cheese), knife for cheese, productholder 220 x 350 mm, product-holder XXL 275 x 350 mm

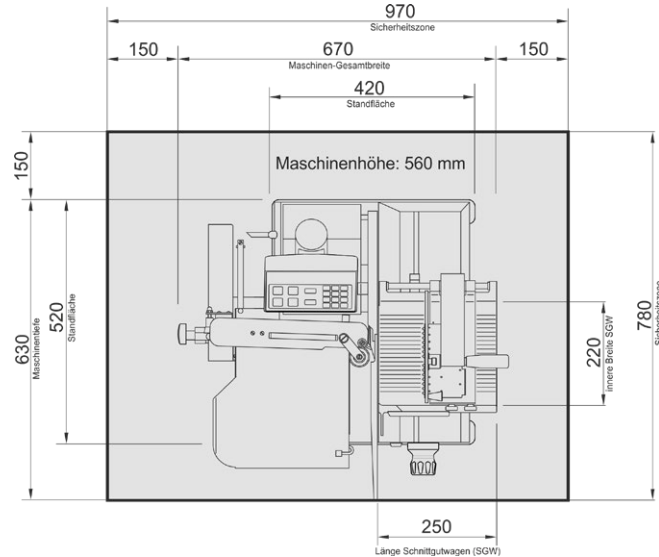

MASSE UND GEWICHT

- > Gewicht netto > 53 kg
- > Abmessungen B x T x H > 670 x 630 x 560 mm



WEIGHT AND DIMENSIONS

- > Net weight > 53 kg
- > Dimensions L x W x H > 670 x 630 x 560 mm



MECHANISCHE DATEN

- > Messergröße > 300 mm
- > Max. Schneidgutvorschub > 120 mm
- > Max. Schneidgutgröße B x H > 150 mm bzw. 210 x 150 mm
- > Scheibenstärke > 0,1 - 7 mm
- > Schnittgeschwindigkeit > manuell



MECHANICAL DATA

- > Knife diameter > 300 mm
- > Max. product feed drive > 120 mm
- > Max. product size W x H > 150 mm or 210 x 150 mm
- > Slice thickness > 0,1 - 7 mm
- > Slicing speed > manually



ELEKTRISCHE DATEN

- > Anschlußspannung/Frequenz > 230V oder 3 x 400V / 50 Hz
- > Stromaufnahme 1~ / 3~ > 1,78 / 0,98 A
- > Steckdosenabsicherung > min. 10 A
- > Netzwerkschnittstellen > n/a



ELECTRICAL DATA

- > Supply voltage/frequency > 230V or 3 x 400V / 50Hz
- > Current consumption 1~ / 3~ > 1,78 / 0,98 A
- > Power outlet fuse > min. 10 A
- > Network ports > n/a



WEITERE DATEN

- > Geräuschpegel > < 70 dB(A)
- > Luftfeuchte > 30-80% nicht kondensierend
- > Temperaturbereich > +5°C bis +35°C



MORE DATA

- > Noise level > < 70 dB(A)
- > Environment humidity > 30-80% not condensing
- > Temperature range > +5°C to +35°C